



**ГОСУДАРСТВЕННЫЙ СТАНДАРТ СОЮЗА ССР
ЗАКЛЕПКИ С ПОЛУКРУГЛОЙ ГОЛОВКОЙ
КЛАССОВ ТОЧНОСТИ В и С.**

**ГОСТ 10299-80
(СТ СЭВ 1019-78)**

**ГОСУДАРСТВЕННЫЙ КОМИТЕТ ССР ПО СТАНДАРТАМ
Москва
ГОСУДАРСТВЕННЫЙ СТАНДАРТ СОЮЗА
ССР**

**ЗАКЛЕПКИ С ПОЛУКРУГЛОЙ
ГОЛОВКОЙ КЛАССОВ ТОЧНОСТИ В и С.
Технические условия
Button-head rivets classes B and C.
Specifications**

**ГОСТ
10299-80*
(СТ СЭВ 1019-78)
Взамен
ГОСТ 10299-68**

Постановлением Государственного комитета СССР по стандартам от 6 мая 1980 г. № 2009 срок введения установлен

с 01.01.81

Проверен в 1985 г. Постановлением Госстандарта от 23.04.85 № 1138 срок действия продлен

до 01.01.91

(Измененная редакция, Изм. № 2).

Настоящий стандарт распространяется на заклепки с полукруглой головкой общемашиностроительного применения с диаметром стержня от 1 до 36 мм классов точности В и С.

Стандарт полностью соответствует СТ СЭВ 1019-78.

Заклепки с полукруглой головкой должны удовлетворять всем требованиям ГОСТ 10304-80 и требованиям, изложенным в соответствующих разделах настоящего стандарта.

1. РАЗМЕРЫ

1.1. Размеры заклепок должны соответствовать указанным на чертеже и в табл. 1 и 2.

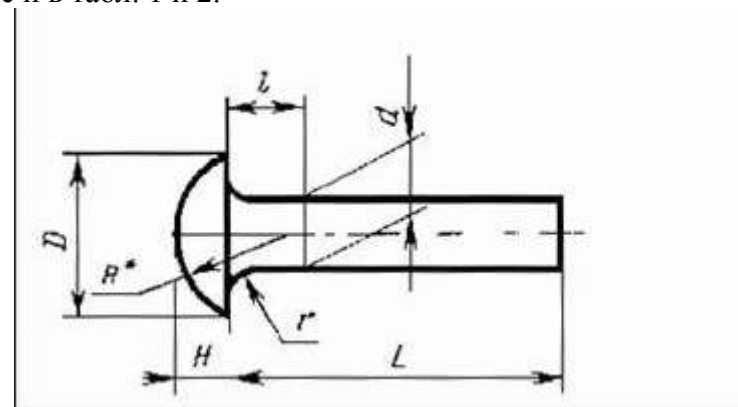

* Размер для справок

(Измененная редакция, Изм. № 2).

1.2. Длина заклепок должна выбираться из следующего ряда: 2, 3, 4, 5, 6, 7, 8, 9, 10, 12, 14, 16, 18, 20, 22, 24, 26, 28, 30, 32, 34, 36, 38, 40, 42, 45, 48, 50, 52, 55, 58, 60, 65, 70, 75, 80, 85, 90, 95, 100, 110, 120, 130, 140, 150, 160, 170, 180 мм.

Таблица 1

	мм												
Диаметр стержня d	1	1,2	(1,4)	1,6	2	2,5	3	(3,5)	4	5	6	8	10
Диаметр головки D	1,8	2,1	2,5	2,9	3,5	4,4	5,3	6,3	7,1	8,8	11	14	16
Высота головки H	0,6	0,7	0,8	1,0	1,2	1,5	1,8	2,1	2,4	3,0	3,6	4,8	6,0
Радиус под головкой r , не более	0,2			0,4			0,5			0,6			
Радиус сферы головки R	1	1,2	1,4	1,6	1,9	2,4	2,9	3,4	3,8	4,7	6	7,5	8,3
Расстояние от основания головки до места замера диаметра l	1,5			3			4			6			

Продолжение табл. 1

мм

Диаметр стержня d	12	(14)	16	(18)	20	(22)	24	30	36
Диаметр головки D	19	22	25	27	30	35	37	45	55
Высота головки H	7,2	8,4	9,5	11	12	13	16	20	24
Радиус под головкой r , не более	0,8		1,0				1,2		1,6
Радиус сферы головки R	9,8	11,4	13	13,8	15,4	18,3	18,7	22,7	27,8
Расстояние от основания головки до места замера диаметра l	6			8				10	

Примечание. Размеры, указанные в скобках, применять не рекомендуется.

Таблица 2

Диаметр стержня d	Длина L	Диаметр стержня d	Длина L
1,0	2-8	10	14-100
1,2	2-10	12	18-110
(1,4)	3-12	(14)	20-140
1,6	3-12	16	20-140
2,0	3-16	(18)	28-140
2,5	3-20	20	34-160
3,0	4-40	(22)	38-170
(3,5)	5-40	24	40-180
4,0	5-50	30	55-180
5,0	7-60	36	55-180
6,0	7-60		
8,0	9-70		

(Измененная редакция, Изм. № 2).

Пример условного обозначения заклепки с полукруглой головкой класса точности В диаметром стержня $d = 8$ мм, длиной $L = 20$ мм, из материала группы 00, без покрытия:

Заклепка 8 × 20.00 ГОСТ 10299-80

(Измененная редакция, Изм. № 1, 2).

1.3. Теоретическая масса заклепок указана в справочном приложении.

2. ТЕХНИЧЕСКИЕ ТРЕБОВАНИЯ

2.1. Предельные отклонения высоты головки для размеров $H < 1$ мм-плюс 0,28, минус 0,16 мм; для $H = 1$ мм-±0,28 мм.

ПРИЛОЖЕНИЕ
Справочное

Масса стальных заклепок

Длина L, мм	Теоретическая масса 1000 шт. заклепок, кг, при номинальном диаметре стержня d, мм																						
	1	1,2	(1,4)	1,6	2	2,5	3	(3,5)	4	5	6	8	10	12	(14)	16	(18)	20	(22)	21	30	36	
2	0,019	0,029																					
3	0,025	0,038	0,054	0,077	0,127	0,218																	
4	0,031	0,047	0,066	0,093	0,151	0,257	0,401																
5	0,038	0,056	0,078	0,109	0,176	0,295	0,457	0,670	0,924														
6	0,044	0,064	0,090	0,125	0,201	0,334	0,512	0,746	1,023														
7	0,050	0,073	0,102	0,140	0,225	0,372	0,568	0,821	1,121	1,906	3,084												
8	0,056	0,082	0,114	0,156	0,251	0,411	0,623	0,896	1,220	2,060	3,306												
9		0,091	0,126	0,172	0,275	0,449	0,679	0,972	1,319	2,214	3,528	6,902											
10		0,100	0,138	0,188	0,299	0,488	0,734	1,048	1,417	2,368	3,751	7,296											
12			0,163	0,219	0,349	0,565	0,845	1,199	1,615	2,676	4,194	8,085											
14					0,398	0,642	0,956	1,350	1,812	2,985	4,638	8,874	14,23										
16					0,447	0,737	1,067	1,501	2,009	3,293	5,082	9,663	15,47										
18						0,796	1,178	1,652	2,207	3,601	5,526	10,452	16,70	25,50									
20						0,873	1,289	1,803	2,404	3,909	5,970	11,242	17,93	27,28	39,11	53,33							
22							1,400	1,954	2,601	4,218	6,414	12,203	19,17	29,05	41,53	56,49							
24							1,511	2,105	2,798	4,526	6,858	12,820	20,40	30,83	43,94	59,65							
26								1,622	2,256	2,996	4,834	7,302	13,609	21,63	32,61	46,36	62,80						
28								1,733	2,407	3,193	5,142	7,746	14,398	22,87	34,38	48,78	65,96	86,07					
30								1,844	2,558	3,390	5,451	8,190	15,187	24,10	36,16	51,19	69,12	90,07					
32								1,955	2,709	3,588	5,759	8,633	15,977	25,33	37,93	53,61	72,27	94,06					
34								2,065	2,860	3,785	6,067	9,077	16,766	26,56	39,71	56,03	75,43	98,06	124,2				
36								2,177	3,011	3,982	6,375	9,521	17,555	27,80	41,48	58,44	78,59	102,10	129,1				
38								2,288	3,162	4,179	6,684	9,965	18,344	29,03	43,26	60,86	81,74	106,04	134,0	171,4			
40								2,399	3,313	4,377	6,992	10,40	19,13	30,26	45,03	63,28	84,90	110	139,0	177,3	226,2		
42										4,574	7,300	10,85	19,92	31,50	46,81	65,69	88,06	114	143,9	192,3	233,3		
45										4,870	7,763	11,52	21,11	33,35	49,47	69,32	92,80	120	151,3	201,2	244,0		
48										5,166	8,225	12,19	22,29	35,20	52,14	72,95	97,53	126	158,7	207,2	254,6		
50										5,363	8,533	12,63	23,08	36,43	53,91	75,36	100,70	130	163,6	213,1	261,8		
52										8,842	13,07	23,87	37,66	55,69	77,78	103,80	134	168,6	222,1	268,9			
55										9,304	13,74	25,05	39,51	58,35	81,40	108,60	140	176,0	231,1	279,5	462,7	719,7	
58										9,766	14,40	26,24	41,36	61,02	85,03	113,30	146	183,3	237,0	290,6	481,5	743,7	
60										10,075	14,85	27,03	42,59	62,79	87,45	116,50	150	188,3	251,9	297,3	490,5	759,7	
65												29,00	45,68	67,23	93,49	124,40	160	200,6	266,9	315,0	518,2	799,6	
70												30,97	48,76	71,67	99,53	132,20	170	213,0	281,8	332,8	546,0	839,6	
75													51,84	76,11	105,60	140,10	180	225,3	296,7	350,5	573,7	879,5	
80													54,93	80,55	111,60	148,00	190	237,6	311,6	368,3	601,5	919,6	
85													58,01	84,99	117,70	155,90	200	250,0	326,5	386,0	629,2	959,4	
90													61,09	89,43	123,70	163,80	210	262,3	341,5	403,8	657,0	999,4	
95													64,17	93,86	129,70	171,70	220	274,6	356,4	421,6	684,7	1039,3	
100													67,25	98,30	135,80	179,60	230	287,0	386,2	439,3	712,4	1079,3	
110														107,20	147,90	195,40	250	311,6	416,1	474,8	769,9	1159,2	
120															160,00	211,20	270	336,3	445,9	510,3	823,4	1239,1	
130																172,00	226,90	290	360,9	475,7	545,8	878,9	1319,0
140																184,10	242,74	310	385,6	505,6	581,4	934,4	1398,9
150																		410,2	535,6	616,9	989,9	1478,8	
160																		434,9	565,3	652,4	1045,4	1558,7	
170																			595,1	687,9	1100,9	1638,6	
180																				723,4	1156,3	1718,5	

Примечание. Для определения массы других заклепок, изготовляемых из других материалов, значения массы, указанные в таблице, должны быть умножены на коэффициенты: 0,356-для алюминиевого сплава; 1,080-для латуни; 1,134-для меди,

(Измененная редакция, Изм. № 1, 2).